

FOR SERVICE TECHNICIAN'S USE ONLY

Wiring Diagram

Do Not Remove Or Destroy

Quick Connect Plugs

P1 through P10 for oven controls
 P21 through P25 for cooktop

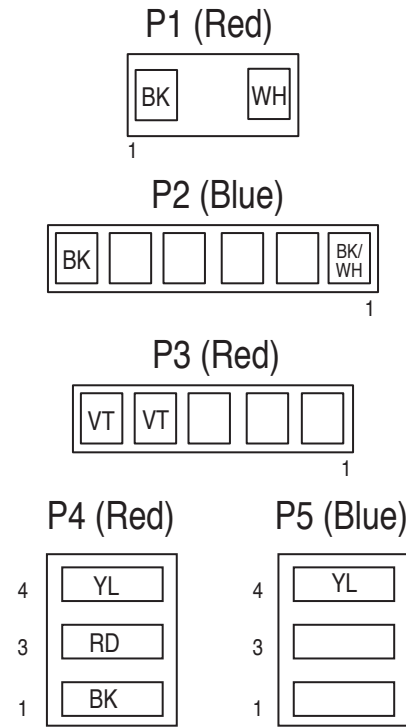

WFG320 Models:

| | RF | LF | RR | LR | CTR | Bake |
|-----------------|-------|-------|------|------|-----|-------|
| 5" WC NAT. BTUs | 15000 | 15000 | 5000 | 9500 | - | 16500 |
| 10" WC LP BTUs | 14200 | 14200 | 5000 | 8000 | - | 11700 |
| 5" WC NAT. Whs | 4396 | 4396 | 1465 | 2784 | - | 4836 |
| 10" WC LP Whs | 4162 | 4162 | 1465 | 2345 | - | 3429 |

WFG505 Models:

| | RF | LF | RR | LR | CTR | Bake |
|-----------------|-------|-------|------|------|-------|-------|
| 5" WC NAT. BTUs | 15000 | 15000 | 5000 | 9500 | 10000 | 16500 |
| 10" WC LP BTUs | 14200 | 14200 | 5000 | 8000 | 10000 | 11700 |
| 5" WC NAT. WHs | 4396 | 4396 | 1465 | 2784 | 2931 | 4836 |
| 10" WC LP WHs | 4162 | 4162 | 1465 | 2345 | 2931 | 3429 |

Oven Control Wiring Diagram

NOTE: Schematic shows oven door open and elements off.

Caution: Label all wires prior to disconnection when servicing controls. Wiring errors can cause improper and dangerous operation. Verify proper operation after servicing.

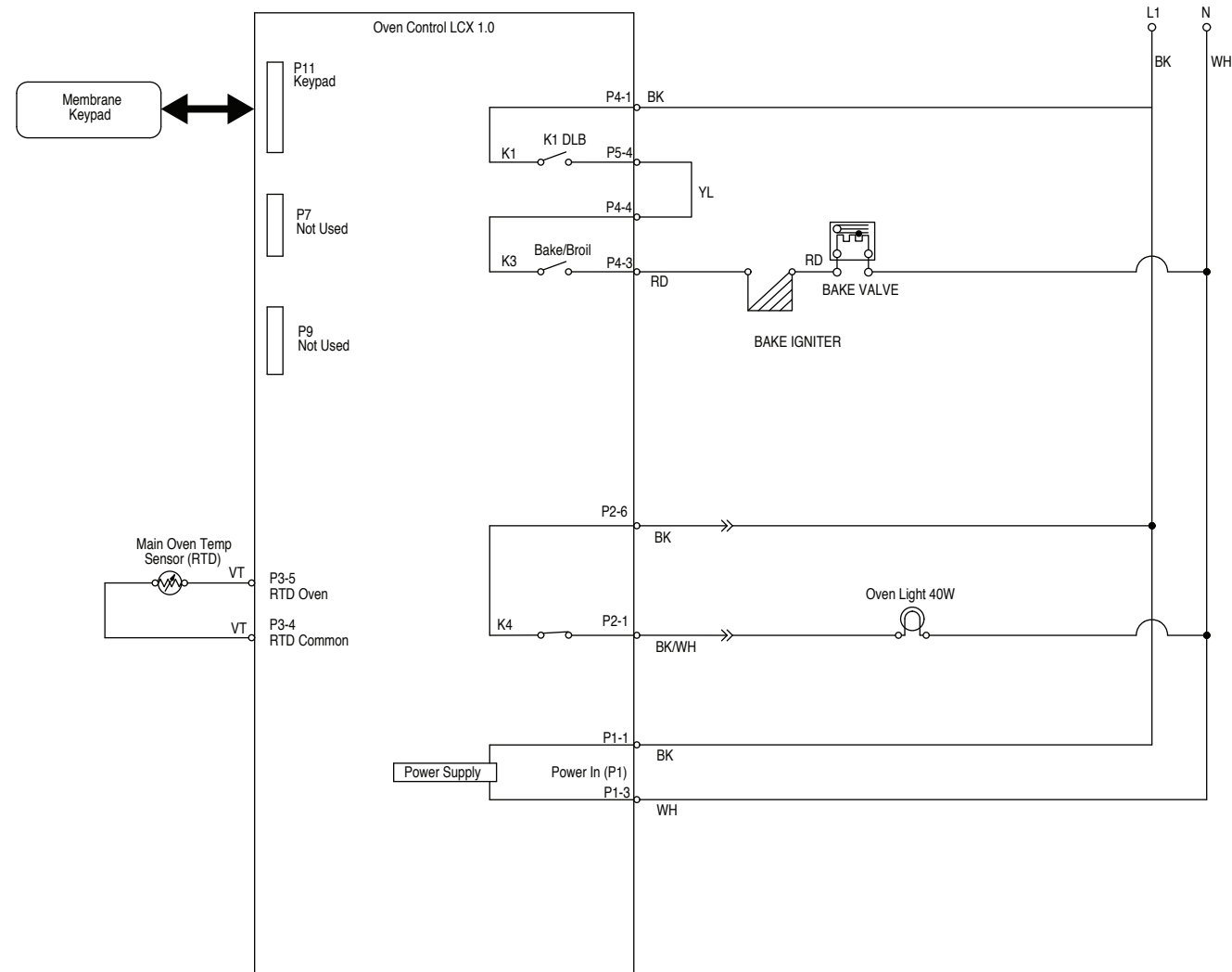

Cooktop Wiring Diagram

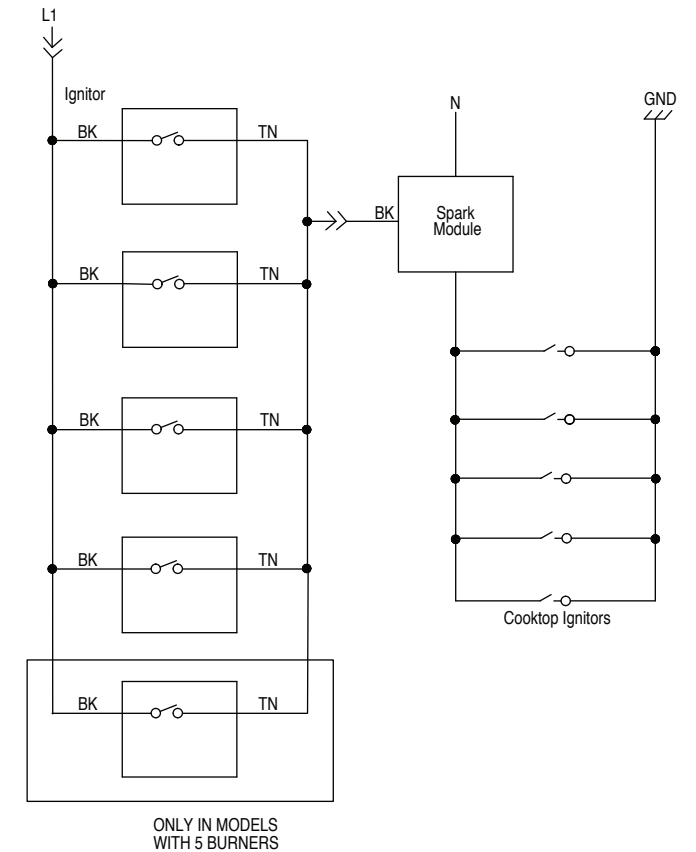

AGR6303 Models:

| | RF | LF | RR | LR | CTR | Bake |
|-----------------|------|-------|------|------|-----|-------|
| 5" WC NAT. BTUs | 9500 | 11500 | 5000 | 9500 | - | 16500 |
| 10" WC LP BTUs | 8500 | 10500 | 5000 | 8500 | - | 11700 |
| 5" WC NAT. WHs | 2784 | 3370 | 1465 | 2784 | - | 4836 |
| 10" WC LP WHs | 2491 | 3077 | 1465 | 2491 | - | 3429 |

LEGEND

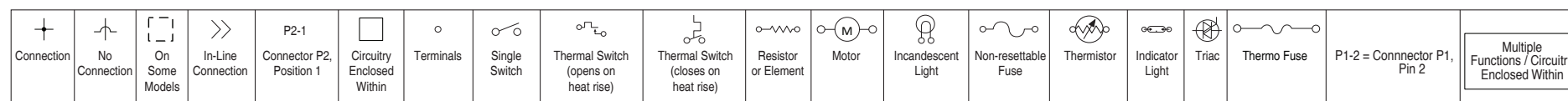

À L'USAGE DU TECHNICIEN DE MAINTENANCE SEULEMENT

Schéma de câblage

Ne pas enlever ou détruire

Fiches à connexion rapide

P1 à P10 pour de commande du four
 P21 à P25 pour la table de cuisson



Schéma de câblage du module de commande du four

REMARQUE : Le schéma montre la porte du four ouverte et les éléments éteints.

Mise en garde : Lors de toute intervention sur les circuits, étiqueter chaque conducteur avant de le déconnecter. Une erreur lors du rebranchement pourrait susciter une situation dangereuse ou un fonctionnement incorrect. Vérifier le bon fonctionnement de l'appareil après l'intervention.

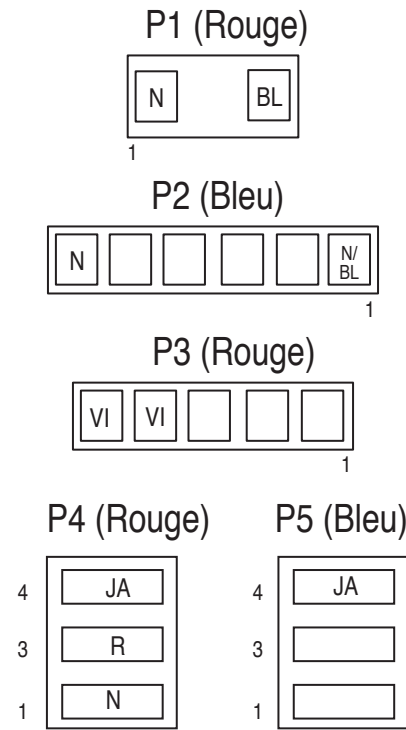

Schéma de câblage de la table de cuisson



Modèle à 5 brûleurs uniquement

WFG320 Modèles :

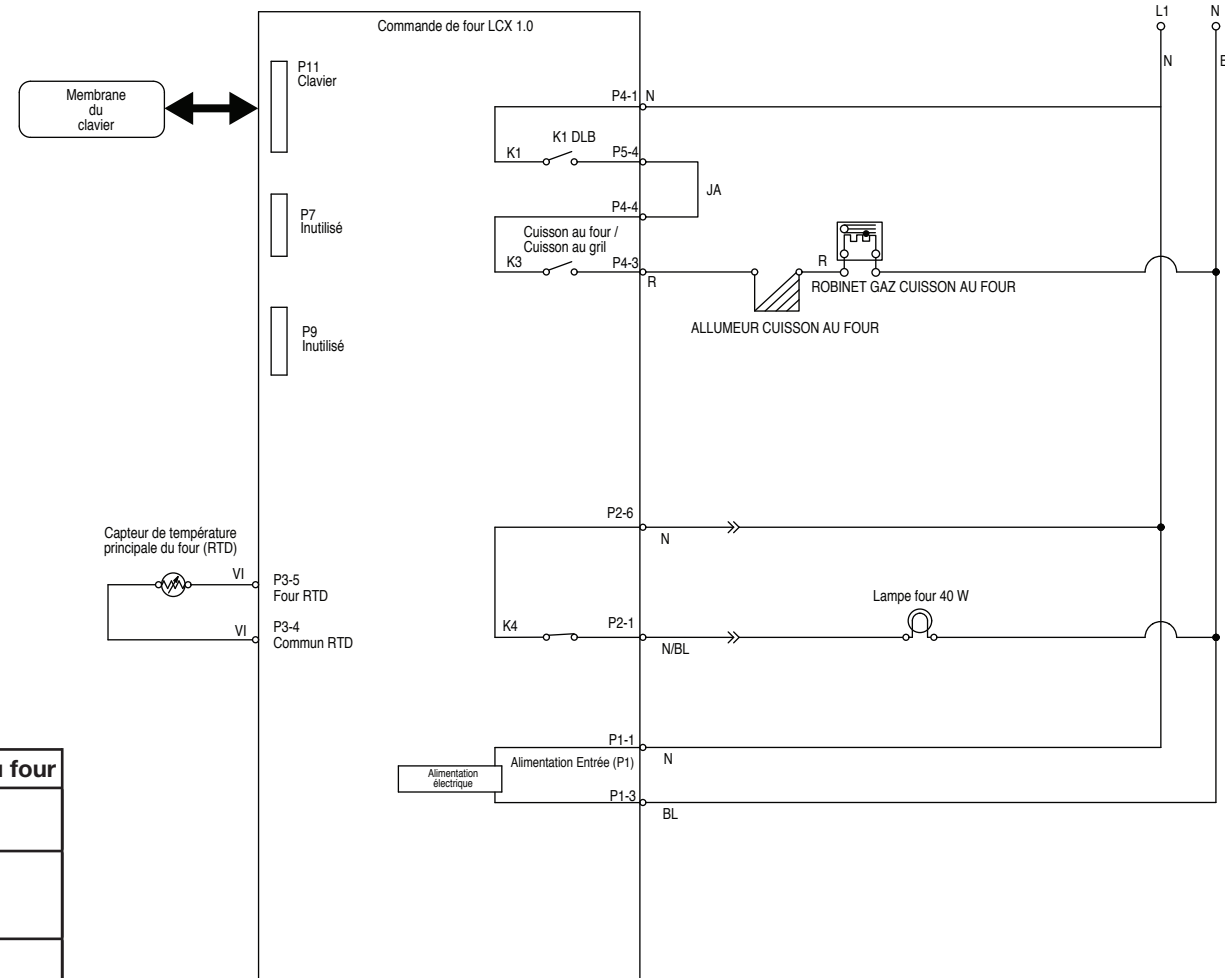
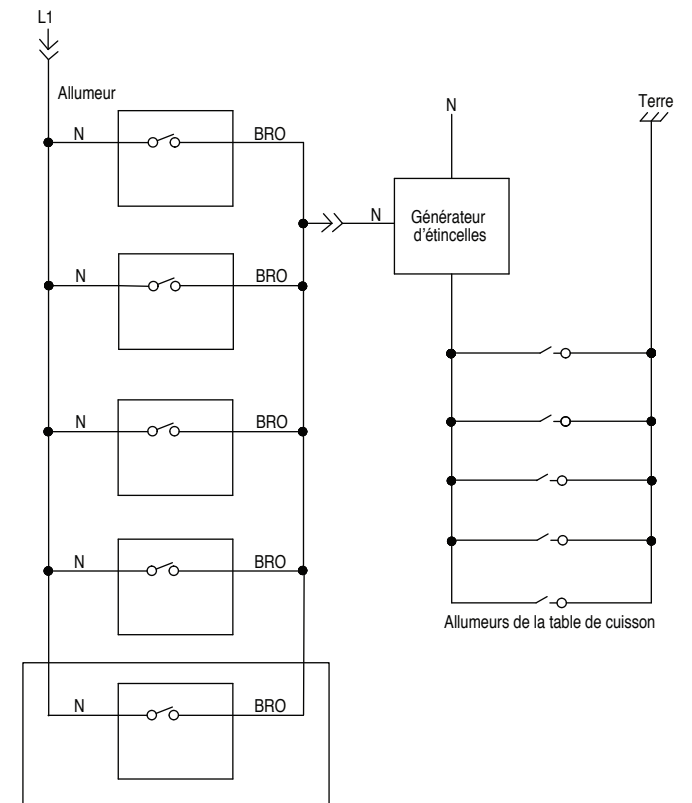
| | AvD | AvG | ArD | ArG | CTR | Cuisson au four |
|------------------------------------|-------|-------|------|------|-----|-----------------|
| 5" COLONNE D'EAU GAZ NATUREL BTUs | 15000 | 15000 | 5000 | 9500 | - | 16500 |
| 10" COLONNE D'EAU GAZ PROPANE BTUs | 14200 | 14200 | 5000 | 8000 | - | 11700 |
| 5" COLONNE D'EAU GAZ NATUREL Whs | 4396 | 4396 | 1465 | 2784 | - | 4836 |
| 10" COLONNE D'EAU GAZ PROPANE Whs | 4162 | 4162 | 1465 | 2345 | - | 3429 |

WFG505 Modèles :

| | AvD | AvG | ArD | ArG | CTR | Cuisson au four |
|------------------------------------|-------|-------|------|------|-------|-----------------|
| 5" COLONNE D'EAU GAZ NATUREL BTUs | 15000 | 15000 | 5000 | 9500 | 10000 | 16500 |
| 10" COLONNE D'EAU GAZ PROPANE BTUs | 14200 | 14200 | 5000 | 8000 | 10000 | 11700 |
| 5" COLONNE D'EAU GAZ NATUREL Whs | 4396 | 4396 | 1465 | 2784 | 2931 | 4836 |
| 10" COLONNE D'EAU GAZ PROPANE Whs | 4162 | 4162 | 1465 | 2345 | 2931 | 3429 |

AGR6303 Modèles :

| | AvD | AvG | ArD | ArG | CTR | Cuisson au four |
|------------------------------------|------|-------|------|------|-----|-----------------|
| 5" COLONNE D'EAU GAZ NATUREL BTUs | 9500 | 11500 | 5000 | 9500 | - | 16500 |
| 10" COLONNE D'EAU GAZ PROPANE BTUs | 8500 | 10500 | 5000 | 8500 | - | 11700 |
| 5" COLONNE D'EAU GAZ NATUREL Whs | 2784 | 3370 | 1465 | 2784 | - | 4836 |
| 10" COLONNE D'EAU GAZ PROPANE Whs | 2491 | 3077 | 1465 | 2491 | - | 3429 |

LÉGENDE

